



Factsheet

# Το νέο T-Roc

International Media Drive  
Πορτογαλία, Νοέμβριος 2025

**Το best-seller βελτιώθηκε σε όλους τους τομείς.** Το T-Roc κυκλοφόρησε το 2017 και είναι μετά το Tiguan το πιο επιτυχημένο Volkswagen SUV παγκοσμίως. Η δεύτερη γενιά, η οποία παρουσιάζεται τώρα, έχει βελτιωθεί σε όλους τους τομείς. Με νέα υβριδικά κινητήρια συστήματα σε όλη τη γκάμα, νέο και κορυφαίας ποιότητας εσωτερικό με συστήματα Infotainment, Cockpit και χειρισμού τελευταίας γενιάς, με περισσότερους χώρους στο εσωτερικό και μεγαλύτερο χώρο αποσκευών καθώς και συστήματα υποβοήθησης οδηγού προερχόμενα από ανώτερες κατηγορίες, το T-Roc κάνει ένα μεγάλο άλμα εξέλιξης προς τα εμπρός. Το νέο, χαρισματικό design με καθαρές, σαφείς γραμμές συμπληρώνει τέλεια τη συνολική εντύπωση.

**Όλοι οι κινητήρες εξηλεκτρισμένοι.** Η δεύτερη γενιά του T-Roc είναι η πρώτη γκάμα μοντέλου της Volkswagen, της οποίας ολόκληρο το φάσμα συστημάτων μετάδοσης κίνησης αποτελείται αποκλειστικά από αποδοτικά υβριδικά συστήματα. Ήδη από το λανσάρισμά του στην αγορά, το μοντέλο θα είναι διαθέσιμο με ένα από τα πιο επιτυχημένα αυτήν τη στιγμή συστήματα μετάδοσης κίνησης της VW παγκοσμίως: ένα ήπιο υβριδικό σύστημα 48V (eTSI) με κινητήρα turbo 1,5 λίτρων. Επιπλέον, το 2026 θα κάνουν το ντεμπούτο τους δύο νέα υβριδικά κινητήρια συστήματα: ένα ήπιο υβριδικό 48V με βενζινοκινητήρες turbo 2,0 λίτρων (eTSI), καθώς και ένα εντελώς καινούργιο πλήρως υβριδικό σύστημα (Hybrid). Και τα τρία υβριδικά συστήματα κίνησης – 1.5 eTSI, 2.0 eTSI και Hybrid – θα διατίθενται σε δύο επίπεδα ισχύος.

**1.5 eTSI με μπροστινή κίνηση.** Το πρώτο επίπεδο ισχύος του ήδη διαθέσιμου σε πελάτες στην Ευρώπη 1.5 eTSI αποδίδει 85 kW (115 PS)<sup>1</sup> και ως βασικός εξοπλισμός τροφοδοτεί τις εκδόσεις T-Roc Trend, Life και Style. Στην επόμενη πιο ισχυρή έκδοση, ο 1.5 eTSI αποδίδει ισχύ 110 kW (150 PS)<sup>2</sup>. Αυτό το κινητήριο σύστημα είναι βασικός εξοπλισμός στο T-Roc R-Line ενώ για τις εκδόσεις Life και Style διατίθεται προαιρετικά. Η ισχύς μεταδίδεται στον μπροστινό άξονα μέσω ενός αποδοτικού αυτόματου κιβωτίου ταχυτήτων διπλού συμπλέκτη (DSG) 7-σχέςων.

**2.0 eTSI με τετρακίνηση.** Το T-Roc θα είναι το πρώτο Volkswagen, το οποίο το 2026 θα διαθέτει τον νέο 2.0 eTSI. Η μέγιστη ισχύς φτάνει τα 150 kW (204 PS)<sup>3</sup> και έχει σχεδιαστεί για το T-Roc 4MOTION με τετρακίνηση. Στις αρχές του 2027 θα κυκλοφορήσει στην αγορά, σε συνδυασμό με το μελλοντικό T-Roc R<sup>3</sup>, η δεύτερη και ακόμα πιο ισχυρή έκδοση του 2.0 eTSI. Η μετάδοση κίνησης στην τετρακίνητη έκδοση γίνεται όπως και στις προσθιοκίνητες με το αυτόματο κιβωτίου ταχυτήτων διπλού συμπλέκτη (DSG) 7-σχέςων.

## Εκδόσεις εξοπλισμού

- T-Roc Trend
- T-Roc Life
- T-Roc Style (κορυφαία έκδοση με έμφαση στην κομψότητα)
- T-Roc R-Line (κορυφαία έκδοση με έμφαση στα δυναμικά χαρακτηριστικά)

## Εξωτερικά χρώματα

- Canary Yellow απλό
- Pure White απλό
- Celestial Blue Metallic
- Flamed Red Metallic
- Μαύρο Grenadill Metallic
- Wolf Grey Metallic

Οροφή στο χρώμα αυτοκινήτου ή σε

- Μαύρο

## Ζάντες αλουμινίου

- 16" Bilbao
- 17" Lima
- 18" Torino, Coventry
- 19" Vancouver, York Aero  
γυαλισμένο μαύρο / γκρι,  
York Aero γυαλισμένο  
μαύρο / μαύρο,  
York Aero Black Style
- 20" Calgary γυαλισμένο  
Calgary Black Style

## Συντελεστής οπισθέλκουσας

Τιμή  $c_d$  0,29

Μετωπική επιφάνεια (A) 2,40 m<sup>2</sup>



Factsheet

# Το νέο T-Roc

International Media Drive  
Πορτογαλία, Νοέμβριος 2025

## Εκδόσεις κινητήρων Media Drive

T-Roc Κινητήρας	Ισχύς	Κιβώτιο ταχυτήτων	Μετάδοση κίνησης
<b>Mild-Hybrid</b>			
1.5 eTSI	85 kW (116 PS)	7-τάχυτο κιβώτιο διπλού συμπλέκτη (DSG)	Μπροστά
1.5 eTSI	110 kW (150 PS)	7-τάχυτο κιβώτιο διπλού συμπλέκτη (DSG)	Μπροστά
2.0 eTSI	150 kW (204 PS)	7-τάχυτο κιβώτιο διπλού συμπλέκτη (DSG)	4MOTION

## Διαστάσεις & Βάρη

Μήκος:	4.373 mm
Μεταξόνιο:	2.629 mm
Ύψος:	1.573 mm
Πλάτος: (χωρίς εξωτερικούς καθρέφτες)	1.828 mm
Γωνία ράμπας:	14,0°
Γωνία πρόσκρουσης: (μπροστά/πίσω)	16,2°/18,7°
Κύκλος στροφής:	11,1 m
Ρεζερβουάρ καυσίμου:	50 λίτρα
Απόβαρο:	1.465 kg έως 1.474 kg
Φορτίο στήριξης:	μεγ. 80 kg
Φορτίο έλξης: (Με φρενάρισμα, 8% ανωφέρεια)	μέχρι 2.000 kg

## Χώρος αποσκευών

Χωρητικότητα μέχρι την 1η σειρά καθισμάτων	1.350 λίτρα
Χωρητικότητα μέχρι τη 2η σειρά καθισμάτων	475 λίτρα
Μήκος χώρου αποσκευών μέχρι την 1η σειρά καθισμάτων	1.534 mm
Μήκος χώρου αποσκευών μέχρι τη 2η σειρά καθισμάτων	812 mm
Πλάτος ανάμεσα στους θόλους των τροχών	997 mm

## Διαστάσεις

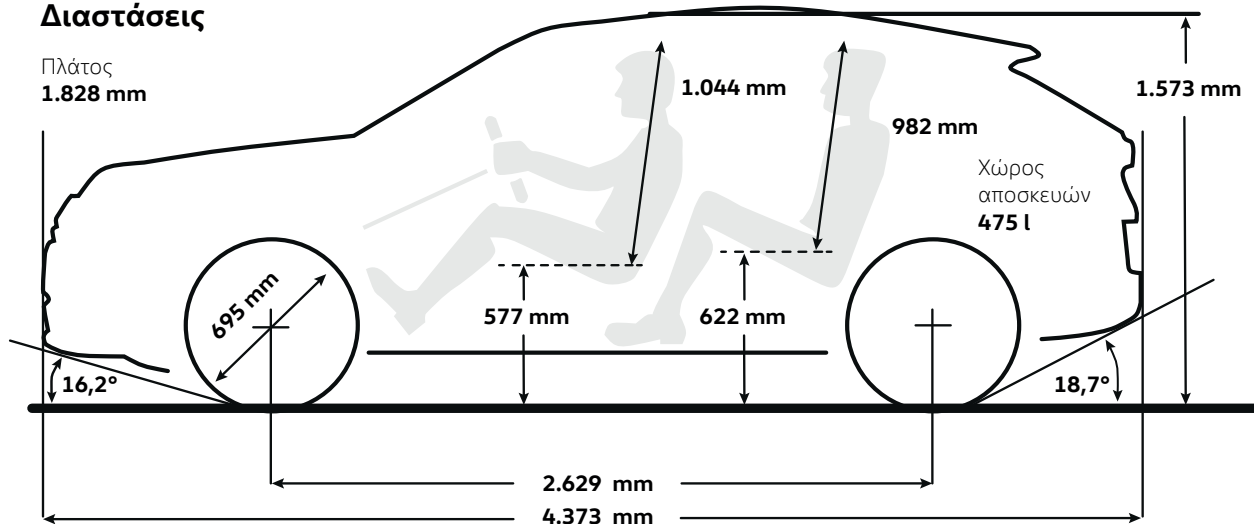

1. T-Roc 1.5 eTSI, 85 kW (116 PS), αυτόματο κιβώτιο διπλού συμπλέκτη DSG 7-σχέςων, βενζίνη, κατανάλωση ενέργειας μεικτός κύκλος: 6,0 έως 5,5 l/100 km, εκπομπές ρύπων CO<sub>2</sub> μεικτός κύκλος: 136 έως 125 g/km, κατηγορία CO<sub>2</sub>: D
2. T-Roc 1.5 eTSI, 110 kW (150 PS), αυτόματο κιβώτιο διπλού συμπλέκτη DSG 7-σχέςων, βενζίνη, κατανάλωση ενέργειας μεικτός κύκλος: 6,0 έως 5,5 l/100 km, εκπομπές ρύπων CO<sub>2</sub> μεικτός κύκλος: 137 έως 126 g/km, κατηγορία CO<sub>2</sub>: D
3. Πρωτότυπο όχημα μαζικής παραγωγής